



CERRADURA DIGITAL CON BLUETOOTH K85

SKU: BLUE-K85



(81) 8315 5764



ventas@bluemetric.mx

1. PRECAUCIONES

Esta sección contiene información importante para garantizar la seguridad del usuario y evitar posibles daños a la propiedad. Por favor, lea atentamente esta sección y utilice el producto en consecuencia.



1. Código PIN maestro: El código PIN maestro predeterminado es [12345678], modifíquelo inmediatamente.
2. Código PIN de usuario: Puede ser un número de 6 a 12 dígitos. Puede registrar hasta 10 usuarios.

Número de usuario	Tipo de usuario	Notas
00 - 04	Usuario Normal	Permanente
05-08	Usuario temporal	Invalido después de usar una vez o en modo de seguridad
09	Usuario de coacción	Trabajar con un modulo inalámbrico cuando ocurre un evento de coacción

3. Tarjeta: Es opcional. La capacidad máxima es 100 con el número de usuario [00-09]
4. Huella digital: la capacidad máxima es 100 con número de usuario [00-99]
5. Asegúrese de hacer coincidir correctamente los polos (+/-) al instalar las baterías.
 Instale las baterías con los polos correctos (+/-).
6. Reemplace todas las baterías inmediatamente después de que se agoten y nunca mezclen baterías nuevas con los usados.

Visión General



Placa exterior

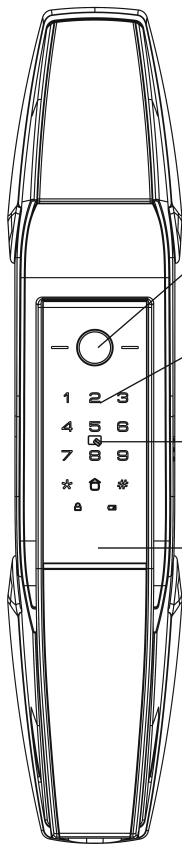

Sensor de huellas dactilares

Teclado táctil

Área del lector de tarjetas

Manija de empuje/tirar

Placa interior

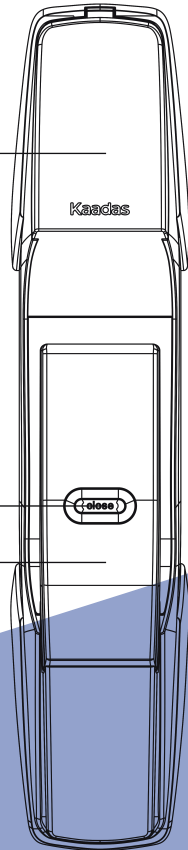

Tapa de las baterías

Kaadas

Interruptor de la manija de seguridad

Botón de Cerrar/Abir

Manija de empuje/jale

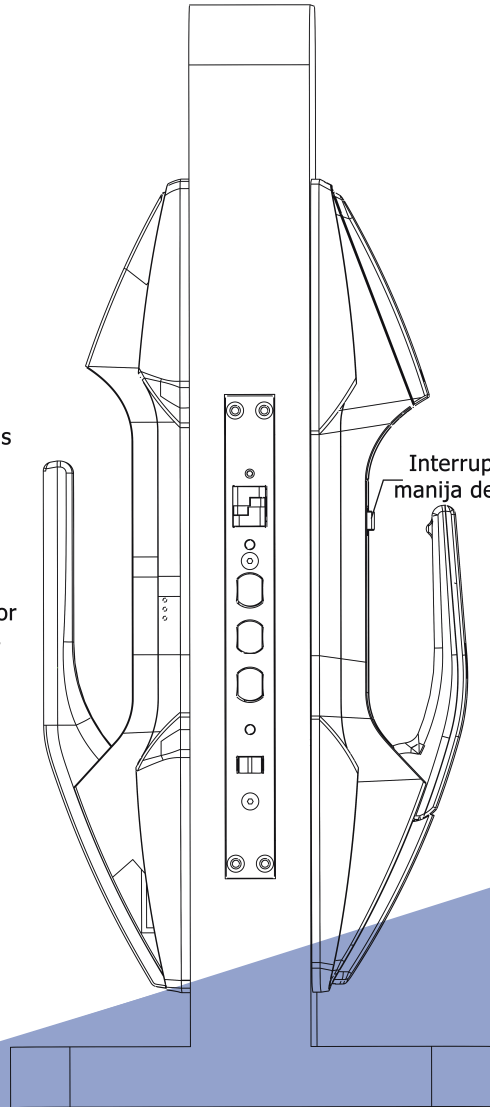

Parte inferior del embellecedor exterior

Botón de reinicio

Puerto USB de alimentación de emergencia

Orificio de la llave mecánica

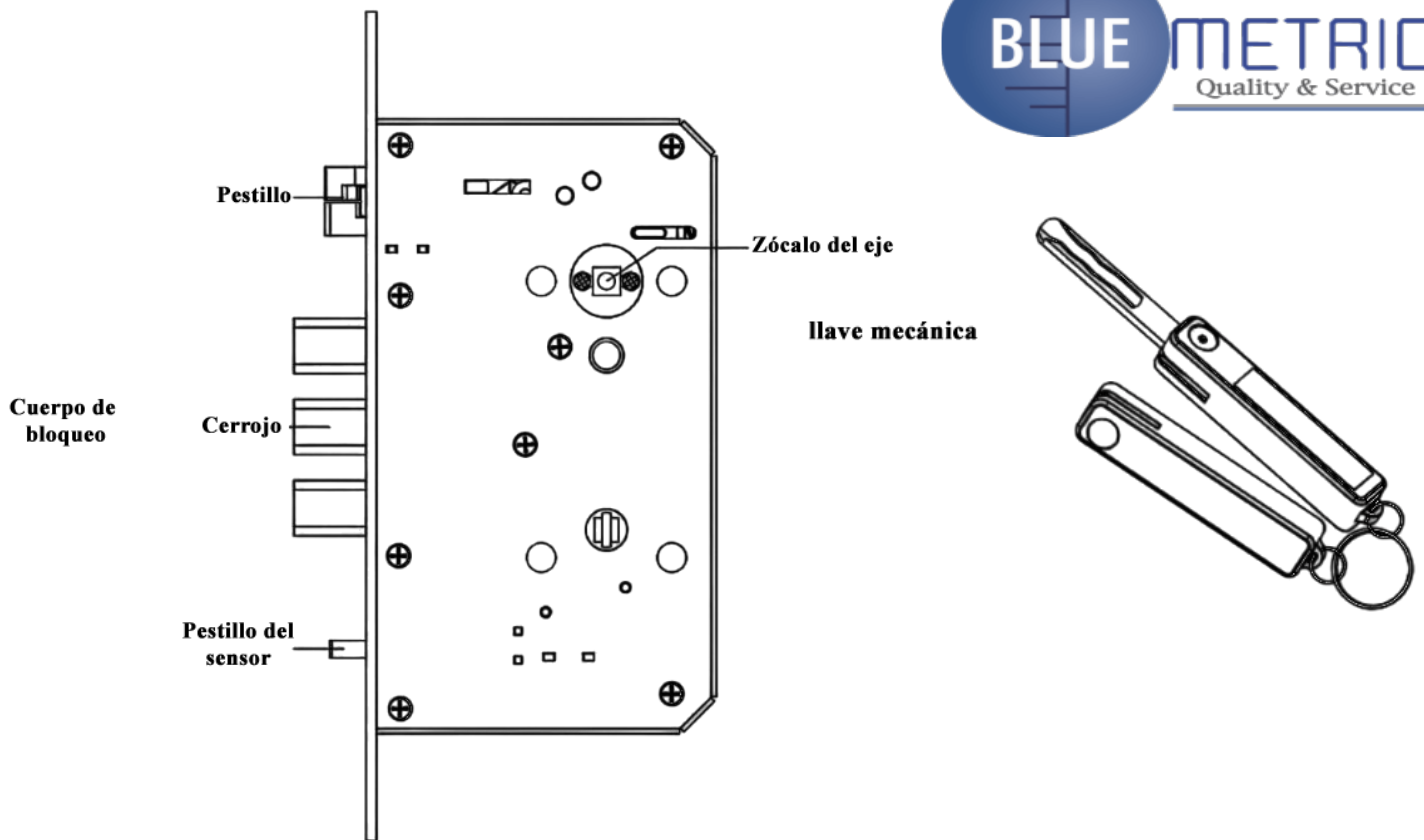

⚠ PRECAUCIÓN

Las imágenes de los componentes anteriores son solo una referencia, consulte el objeto y el material.

2. Contenido del paquete y vista explosiva

Este contenido del paquete descrito es solo para referencias, los productos reales deben considerarse como finales. Si se pierden algunos componentes, consulte con los vendedores.

Número	Nombre de artículo	Cantidad	Observación
1	Escudo exterior	1	
2	Escudo interior	1	
3	Cuerpo de bloqueo	1	
4	Paquete de tornillos	1	
5	Manual de usuario	1	
6	Tarjeta de garantía	1	
7	Caja de llaves	1	2 llaves
8	Placa de impacto y cubierta antipolvo	1	
9	Plantilla de instalación	1	
10	Placa de montaje	1	
11	Tarjeta RFID	2	

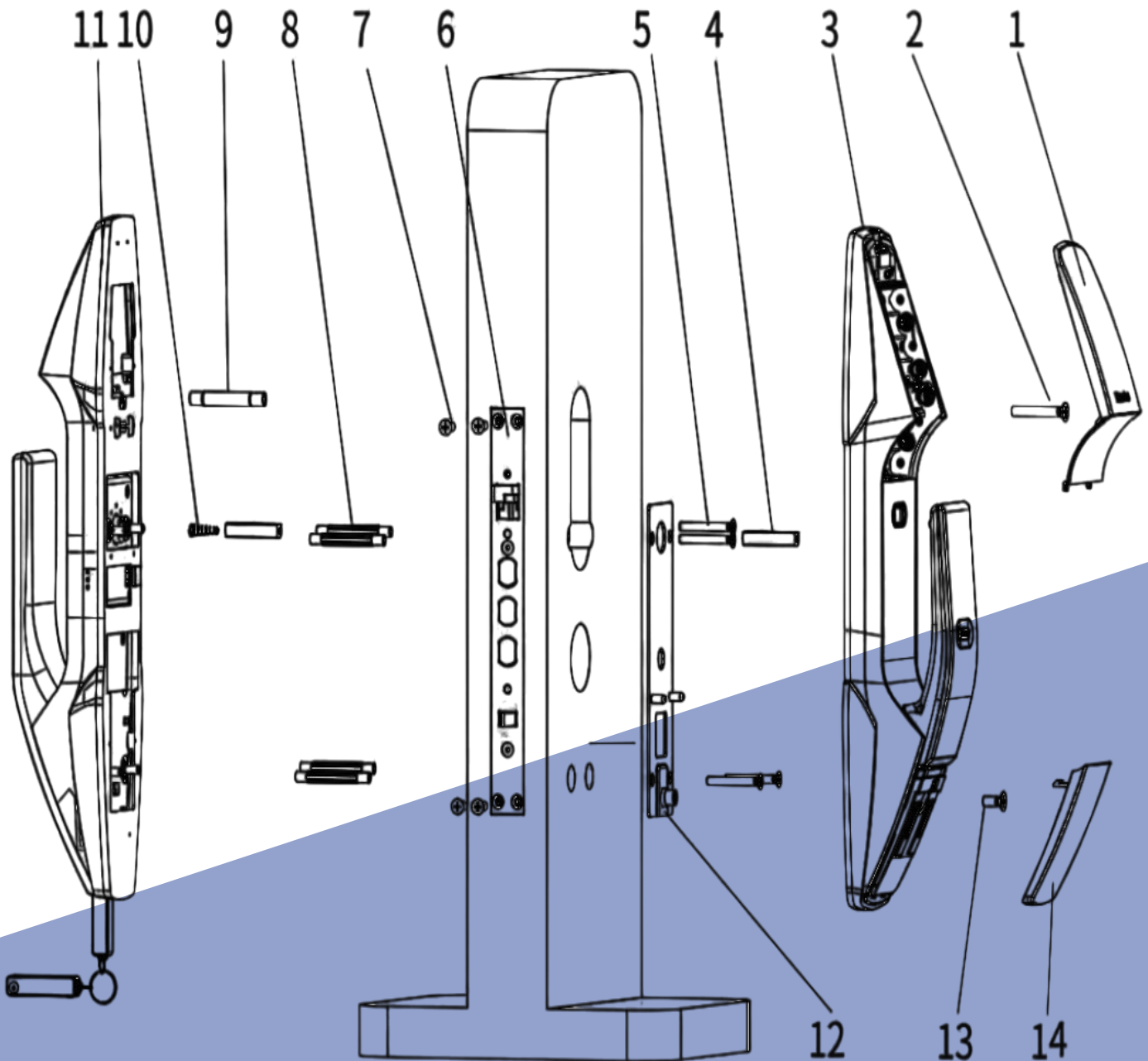

- | | |
|--|--|
| 1. Tapa de la batería (1 ud.) | 8. Perno de tornillo de conexión M5 (4 Pz.) |
| 2. Tornillo de montaje de conexión superior M6 (1 Pz.) | 9. Perno de tornillo de conexión superior M6 (1 Pz.) |
| 3. Conjunto del escudo interior (1 Pz.) | 10. Muelle de presión (1 Ud.) |
| 4. Eje cuadrado (2 Pz.) | 11. Conjunto de escudo exterior (1 Pz.) |
| 5. Tornillo de la placa de montaje M5 (4 Pz.) | 12. Placa de montaje (1Pz.) |
| 6. Cerradura de embutir (1 Pz.) | 13. Tronillo de montaje inferior M6 (1 Pz.) |
| 7. Tornillo de montaje (4 Pz.) | 14. Cubierta inferior (1 Ud.) |

3. Antes de la instalación

3.1 Confirme la dirección de apertura, Este producto se puede instalar en puertas de entrada izquierda, salida izquierda, entrada derecha y salida derecha.

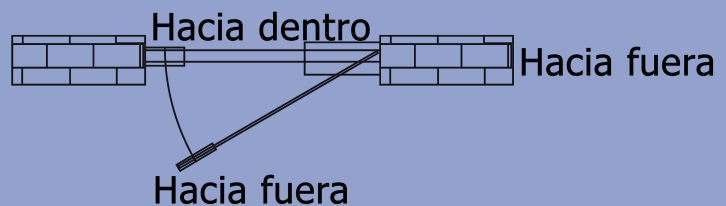
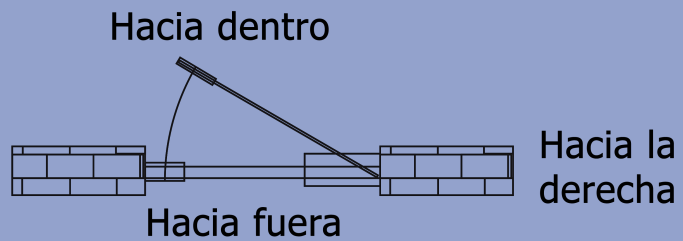
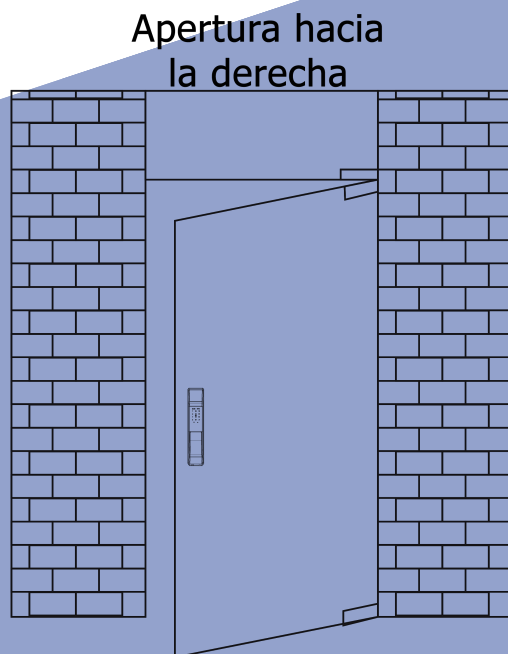
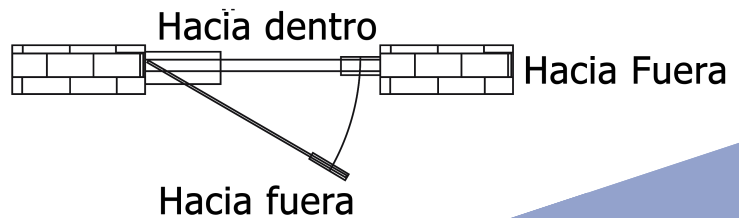
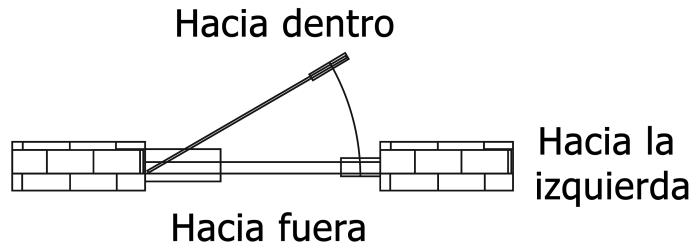
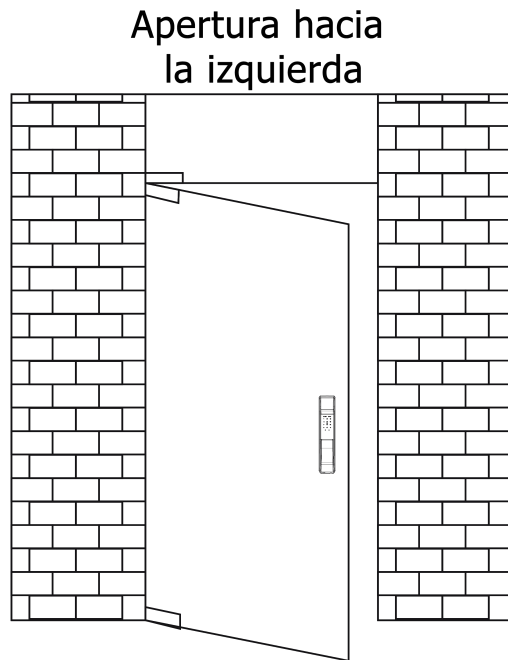

3.2 Cambiar la dirección de apertura, cambie la posición de los tornillos según la dirección de apertura.

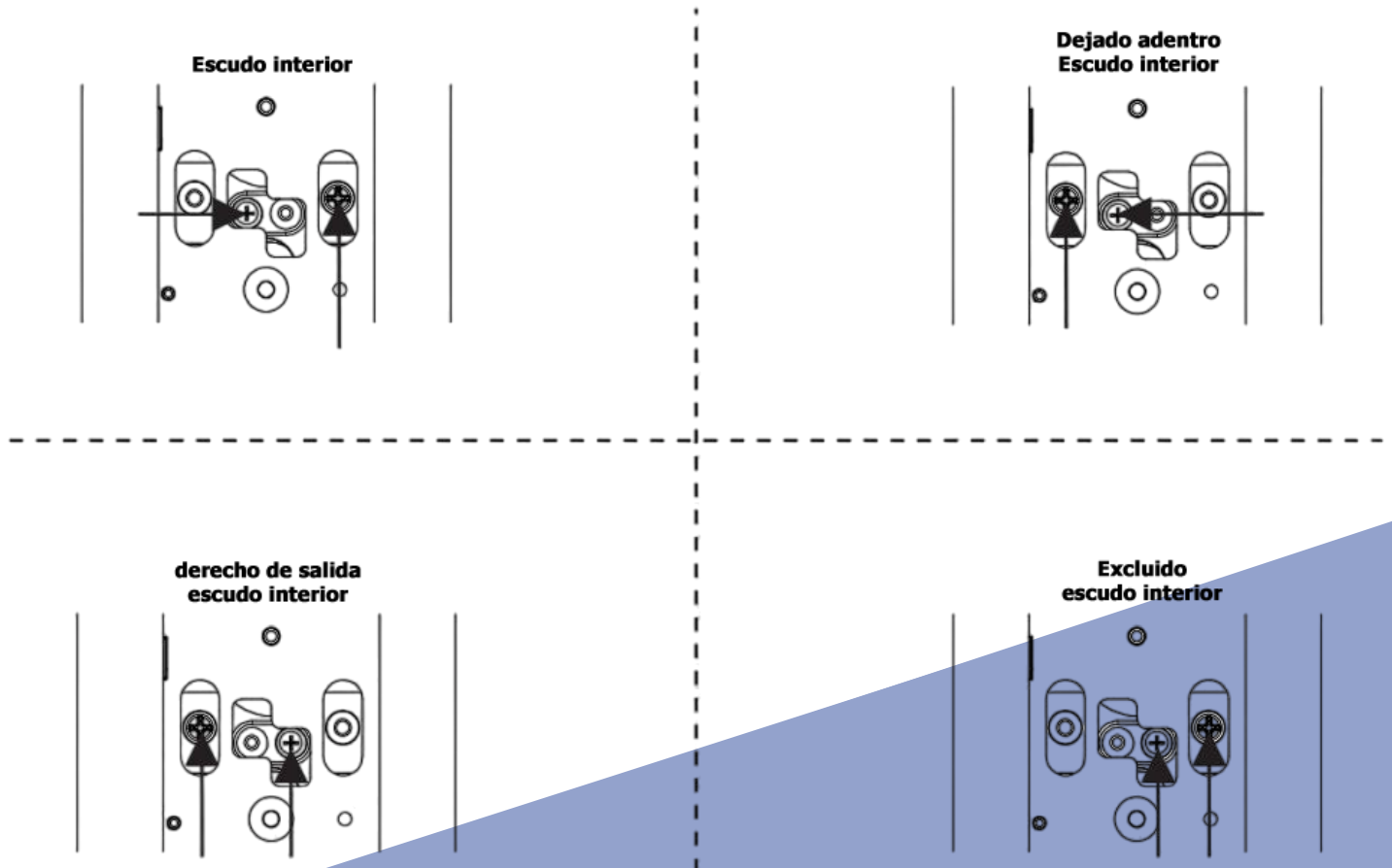

 **PRECAUCIÓN**

1. Elija el paquete de tornillos correctores según el grosor de su puerta.
2. El paquete de tornillos predeterminado es para un grosor de puerta de 38-60 mm. Póngase en contacto con nuestro distribuidor si necesita otro paquete de tornillos.

4. Instalación

4.1 Taladre agujeros de acuerdo con la plantilla de instalación y coloque la cerradura embutida dentro de la puerta.

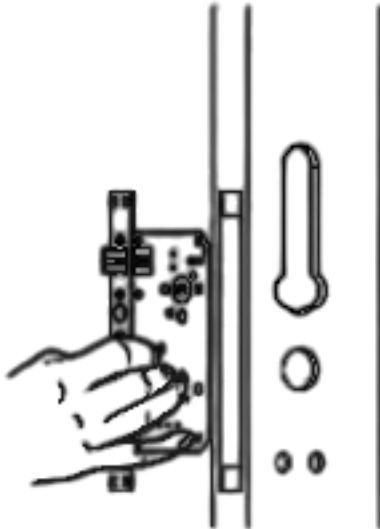

4.2 Fije los tornillos de mortaja

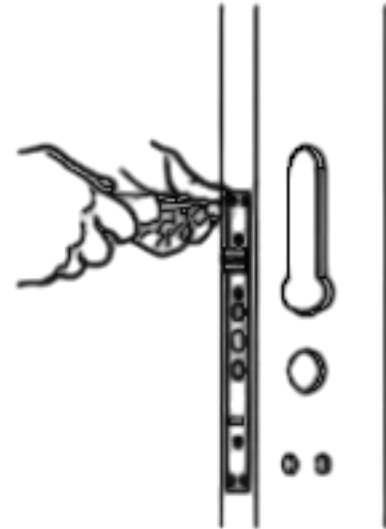

Nota: Por favor, asegúrese de que el pestillo esté dentro de la cerradura de mortaja durante la instalación.

4.3 Instala el tornillo de conexión y fjalo en la placa exterior, coloca el resorte de presión y el eje cuadrado en el agujero.

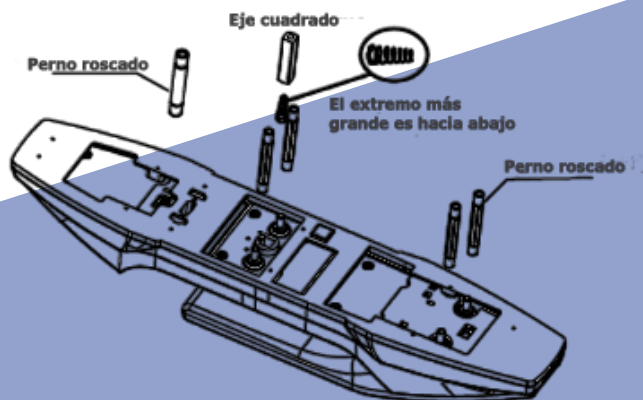

Nota: Selecciona los ejes cuadrados y los tornillos con la longitud adecuada según el rango de grosor de la puerta.

4.4 Pasa el cable de conexión a través de la puerta, inserta el eje en el agujero de la cerradura embutida y mantén la placa exterior cerca de la puerta. Luego, fija la placa de montaje interior con tornillos.

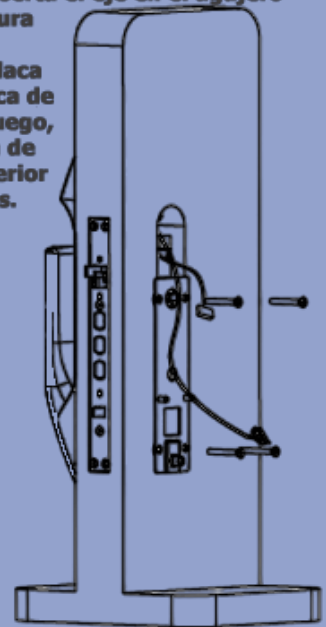

4.5 Coloca el eje cuadrado en el agujero de la placa interior.

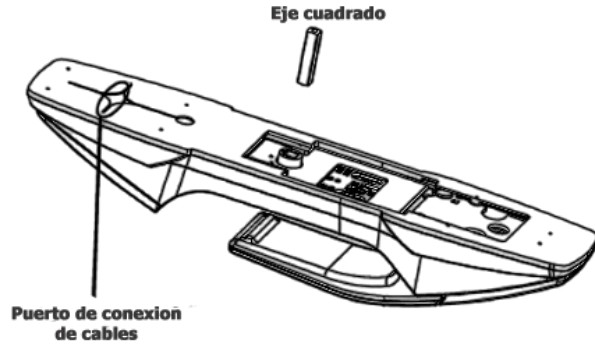

4.6 Inserta el cable de conexión y el cable del cerrojo en el puerto de la placa interior, luego inserta el eje de la placa interior en el agujero de la cerradura embutida y mantén la placa cerca de la puerta. Finalmente, fija dos tornillos desde la placa interior.

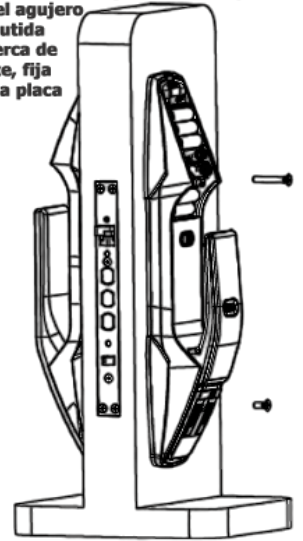

4.7 Instala las baterías, la tapa de las baterías, la cubierta inferior y la placa de golpe.

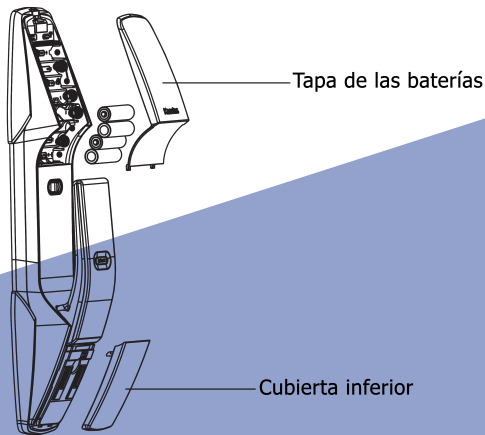

Nota: Después de instalar el conjunto del pestillo, verifica si la cerradura funciona sin problemas abriendo/cerrando la puerta.

4.8 Verifica si todas las funciones están funcionando correctamente; si es así, la instalación está completada.

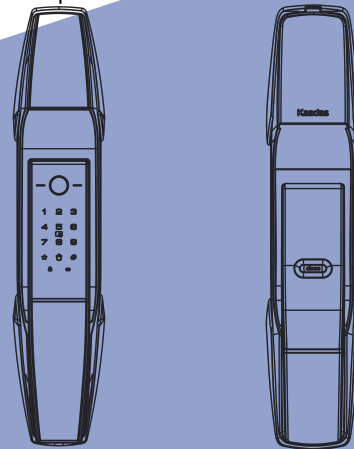

Nota: Prueba si la llave mecánica funciona correctamente después de la instalación.

5. Cómo configurar su producto

5.1 Como ingresar al modo maestro

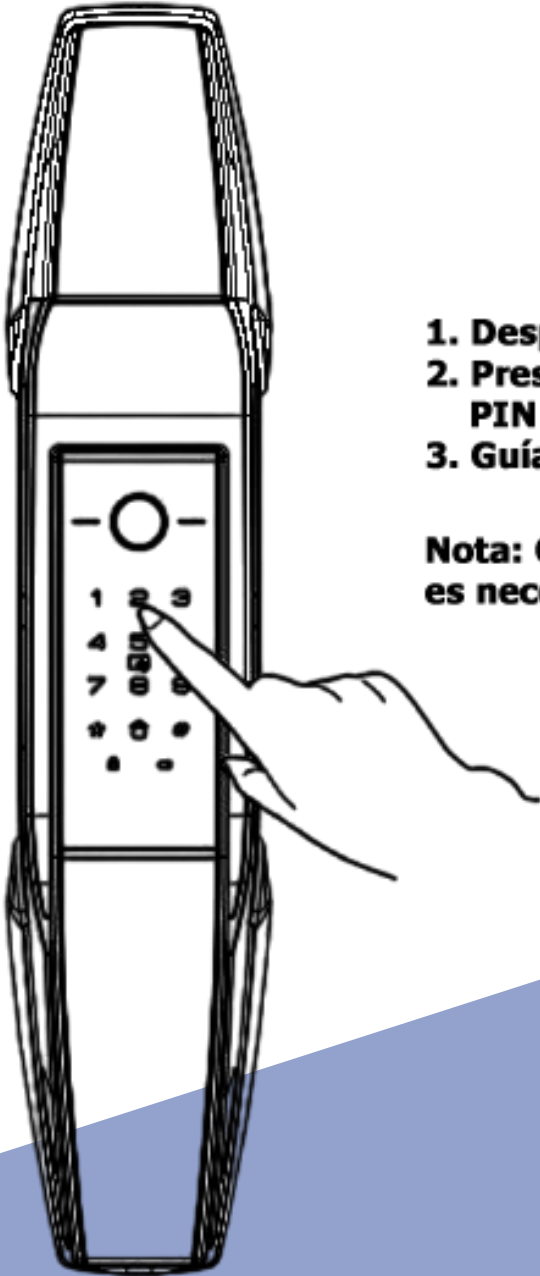

1. Despierta el teclado táctil con la palma de la mano.
2. Presiona [*] dos veces, ingresa el código PIN maestro y presiona [#] para confirmar.
3. Guía de voz: Ingresa al Modo Maestro.

Nota: Cambie el código PIN maestro de inmediato es necesario para la operación del menú.

5. Cómo configurar su producto

5.1 Como ingresar al modo maestro

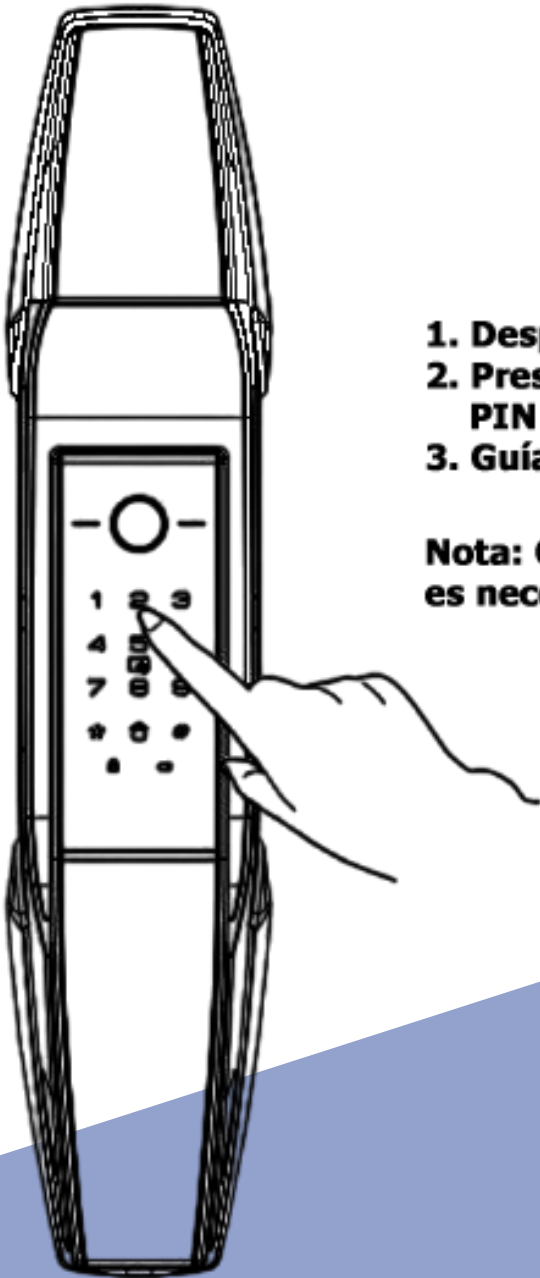

1. Despierta el teclado táctil con la palma de la mano.
2. Presiona [*] dos veces, ingresa el código PIN maestro y presiona [#] para confirmar.
3. Guía de voz: Ingresa al Modo Maestro.

Nota: Cambie el código PIN maestro de inmediato es necesario para la operación del menú.

5.2 Tabla de menú

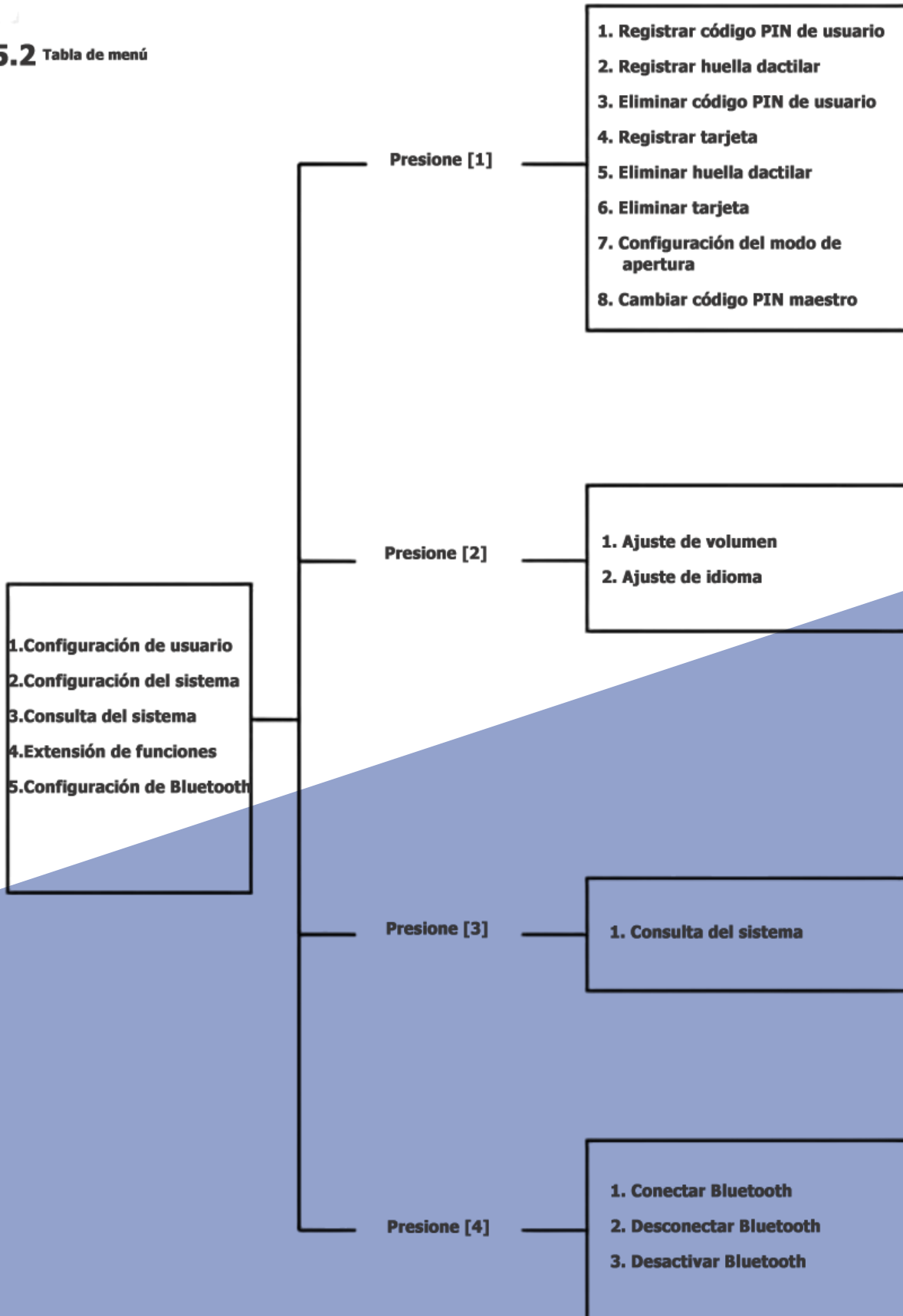



PRECAUCIÓN

1. Puedes operar siguiendo la guía de voz
2. La longitud tanto del código PIN maestro como del código PIN de usuario es de 6 a 12 dígitos.
3. Ingresar [400#] obtendrá el número de serie.

Configuración de Usuario

Registrar código PIN de usuario

1

1

Accede al modo maestro, presiona [1] para acceder a la configuración de usuario. Luego, presiona [1] para registrar el código PIN de usuario.

1 2 3
4 5 6
7 8 9

#

Ingresa un número de usuario de dos dígitos (00-09) y confirma con la tecla [#].

1 2 3
4 5 6
7 8 9

#

Ingresa el código PIN de usuario (de 6 a 12 dígitos) y confirma con la tecla [#]. Luego, repite las operaciones anteriores. La voz indicará "configuración exitosa".



NOTAS

Consulte las Advertencias 1.

[00-04] : Usuario Normal

[05-08] : Usuario Temporal

[09] : Usuario bajo Coacción

Registrar la huella digital

1

2

Acceda al modo maestro, presione [1] para la configuración de usuario. Luego presione [2] para registrar la huella digital del usuario.

1 2 3
4 5 6
7 8 9

#

Introduzca dos números de usuario (00-99) y confirme presionando la tecla [#].

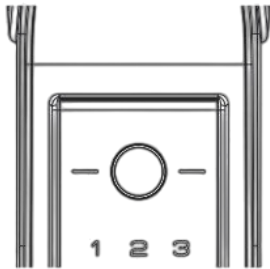

Coloque su dedo en el sensor de huellas digitales, luego retire su dedo después de escuchar la indicación de voz "Retire el dedo y escanee nuevamente". Repita estos pasos varias veces hasta que escuche la indicación de voz "Configuración exitosa".

NOTAS

Consulte las Advertencias 1. [00-94] : Huella digital regular [95-99] : Huella digital bajo coacción.

Registrar tarjeta

1

3

Acceda al modo maestro, presione [1] para la configuración del usuario. Luego presione [3] para registrar la tarjeta de usuario.

1	2	3
4	5	6
7	8	9

#

Ingrese dos números de usuario digitales (00-99) y confirme presionando la tecla [#].



Coloca la tarjeta en el área del icono de la tarjeta hasta que suene el pitido y la indicación vocal "configuración exitosa".

Borrar código de pin del Usuario

1

4

Accede al modo maestro, presiona [1] para configuración de usuario. Luego presiona [4] para eliminar el código PIN del usuario.

1

Pulsa [1] para eliminar un usuario individual.

1	2	3
4	5	6
7	8	9







#

Ingresa el número de usuario de 2 dígitos (00-09) y confirma con la tecla [#]. Indicación vocal de "Eliminación exitosa"





2

Pulsa [2] para eliminar todos los usuarios.
Indicación vocal de 'Eliminación exitosa'

Eliminar la huella digital del usuario

 	Accede al modo maestro, presiona [1] para configuración de usuario. Luego presiona [5] para eliminar la huella digital del usuario.
  	<p>Pulsa [1] para eliminar un usuario individual.</p> <p>Ingresa el número de usuario de 2 dígitos (00-99) y confirma con la tecla [#], O coloca el dedo relacionado en el sensor de huellas digitales hasta que suene un pitido.</p> <p>Indicación vocal de 'Eliminación exitosa'.</p>
	Pulsa [2] para eliminar todos los usuarios. Indicación vocal de 'Eliminación exitosa'.

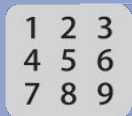
Eliminar tarjeta de usuario

 	Accede al modo maestro, presiona [1] para configuración de usuario. Luego presiona [6] para eliminar la tarjeta del usuario.
  	<p>Pulsa [1] para eliminar un usuario individual.</p> <p>Ingresa el número de usuario de 2 dígitos (00-99) y confirma con la tecla [#], O coloca la tarjeta de RF relacionada en el área del icono de la tarjeta hasta que suene un pitido.</p> <p>Indicación vocal de 'Eliminación exitosa'.</p>
	Pulsa [2] para eliminar todos los usuarios. Indicación vocal de 'Eliminación exitosa'.

Configuración del modo de apertura

1 7

Accede al modo maestro, presiona [1] para la configuración de usuario. Luego presiona [7] para acceder a la configuración del modo de apertura.

1

Presiona [1] para el modo normal (verificación única), lo que significa abrir con código PIN, huella digital o tarjeta.

2

Presiona [2] para el modo de seguridad (verificación doble), lo que significa abrir con código PIN + huella digital o código PIN + tarjeta o huella digital + tarjeta.

NOTAS

En modo de seguridad, está prohibido eliminar a todos los usuarios.

Cambiar código PIN maestro

1 9

Acceda al modo maestro, presione [1] para usuario configuración. Luego presione [9] para cambiar el código PIN maestro.

1 2 3
4 5 6
7 8 9

#

Ingrese el nuevo código PIN maestro (6-12 dígitos) y confirme con la tecla [#]. Luego repita las anteriores operaciones.

Mensaje de voz de "la configuración se realizó correctamente"

NOTAS

Es necesario cambiar el código PIN maestro después de la instalación.

Configuración del sistema

Configuración de volumen

2

3

Acceda al modo maestro, presione [2] para acceder al sistema configuración. Luego presione [3] para configurar el volumen.

1

Presione [1] para el modo de voz.

2

Presione [2] para el modo silencio, excluyendo funcionamiento de alarmas y menús.

Configuración de lenguaje

2

4

Acceda al modo maestro, presione [2] para configuración del sistema. Luego presione [4] para configuración de idioma.

1

Presione [1] para voz en chino.

2

Presione [2] para voz en inglés.

Configuración de Bluetooth

5

Acceso al modo maestro, presiona [5] para configuración de bluetooth.

1

Pulsa [1] para conectar Bluetooth.

2

Pulsa [2] para desconectar Bluetooth.

3

Pulsa [3] para desactivar Bluetooth. Después de eso, pulsa [1] para activar Bluetooth.

Consulta del sistema

3

Acceso al modo maestro, presiona [3] para consulta del sistema.

1

Pulsa [1] para obtener números de serie únicos.

6. ¿Cómo usar tu cerradura?

6.1 Modo normal

6.1.1 Apertura con código PIN

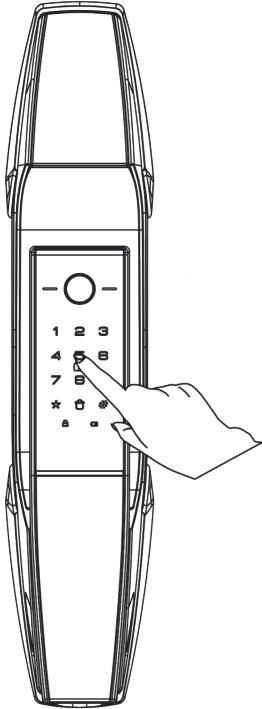

1. Toca la pantalla del teclado con la palma de la mano para iluminar el teclado.
2. Ingresa el código PIN registrado seguido del símbolo [#].
3. Escucharas la indicación de voz «puerta abierta».
4. Empuja o jala la manija para abrir la puerta.

⚠ NOTAS

Los números aleatorios pueden ser añadidos antes y después del código PIN real, lo que evita que el código PIN del usuario sea expuesto. La longitud máxima es de 32 dígitos.

6.1.2 Apertura por huella digital



1. Coloca el dedo registrado correctamente en el área del sensor de huellas digitales hasta que suene un pitido y escuches la indicación de voz «puerta abierta».
2. Empuja o jala la manija para abrir la puerta.

6.1.3 Apertura con tarjeta.

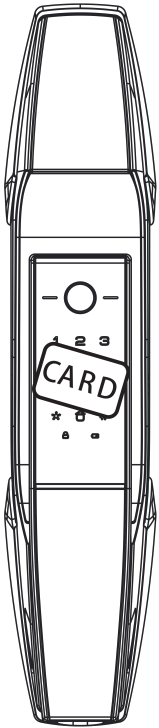

1. Coloca la tarjeta registrada correctamente en el área del ícono de tarjetas hasta que suene un pitido y escuches la indicación de voz «puerta abierta».
2. Empuja o jala la manija para abrir la puerta.

6.2 Modo de seguridad,

En el modo de seguridad se requiere una verificación doble para abrir la puerta.

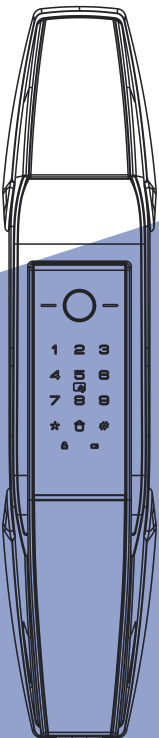

1. Código PIN + Huella digital
2. Código PIN + Tarjeta
3. Huella digital + Tarjeta

6.3 Abre la puerta mediante el anulador mecánico de la llave.

En caso de olvidar el código PIN, agotamiento de la batería o error del sistema, se utilizara una llave mecánica para brir la puerta como modo de respaldo

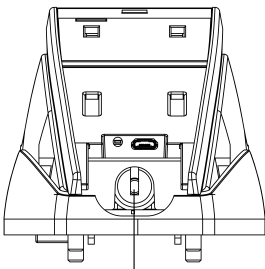

cilindro mecánico

Introduce la llave en la cerradura y gírala con los ángulos adecuados. Luego empuja o jala la manija para abrir la puerta.

6.4 Modo automático / Manual

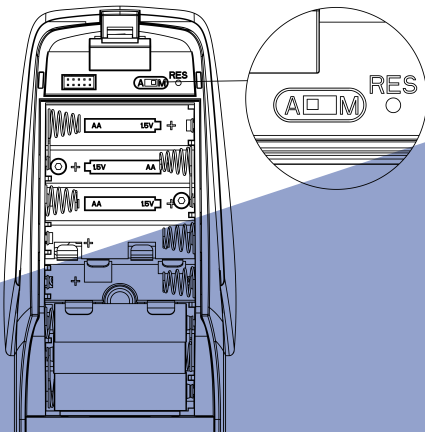

1. Retirar lá tapa de la batería para encontrar el interruptor A/M.
2. [A] significa modo automático: cuando la puerta está cerrada, el cerrojo se activará automáticamente y la puerta quedará cerrada con llave.
3. [M] significa modo manual: cuando la puerta está cerrada, el cerrojo no se activará y la puerta quedará desbloqueada.

⚠ NOTAS

En modo manual, una vez que la puerta esté cerrada, verifique la huella digital del usuario / código PIN / tarjetas para bloquear la puerta desde el exterior.

6.5 Botón de CERRAR

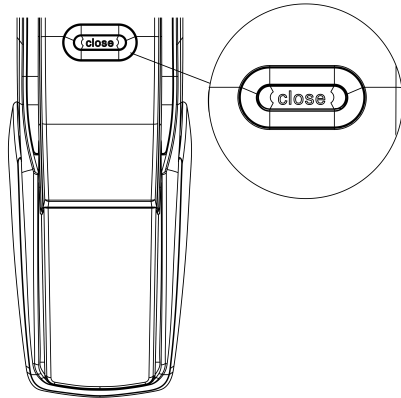

1. Haz clic en el botón [CERRAR] para cerrar con llave la puerta.
2. Haz doble clic en el botón [CERRAR] para abrir la puerta.
3. Mantén presionado el botón [CERRAR] para cerrar la puerta con doble cerradura. Se activará el modo privado, y solo el código PIN maestro y la llave podrán abrir la puerta desde el exterior. El uso del código PIN de usuario, la huella digital o la tarjeta estarán prohibidos.

6.6 Operación de bloqueo

6.6.1 Bloqueo automático

En modo automático, la puerta se bloqueará automáticamente después de 1.5 segundos de cerrarse. Se escuchará una voz que dice «puerta cerrada».

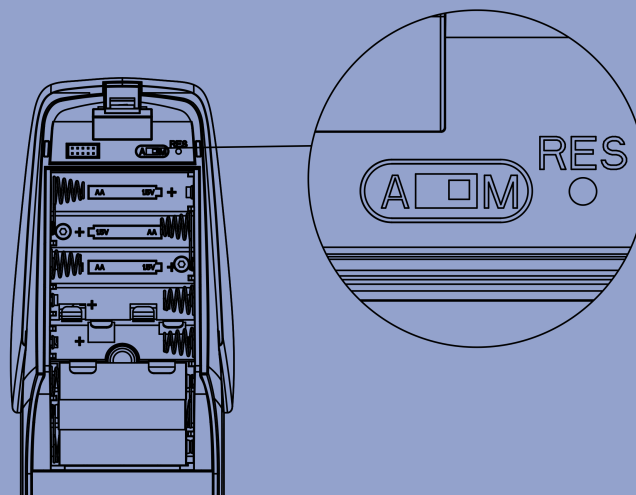

6.6.2 Bloque manual

En modo manual, haz clic en el botón [CERRAR] para cerrar con llave la puerta desde el interior, o verifique la huella digital del usuario / código PIN / tarjeta para cerrar con llave la puerta desde el exterior. Se escuchará una voz que dice «puerta cerrada».

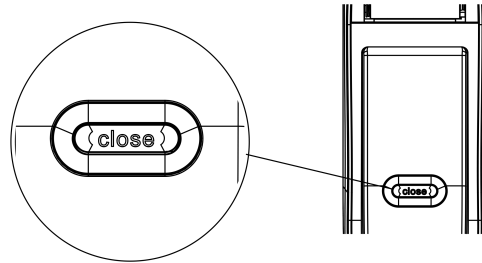

6.6.3 Doble bloqueo

Cuando la puerta está cerrada con llave, mantén presionado el botón [CERRAR] para activar el doble bloqueo. Se escuchara una voz que dice «bloqueo interno activado».

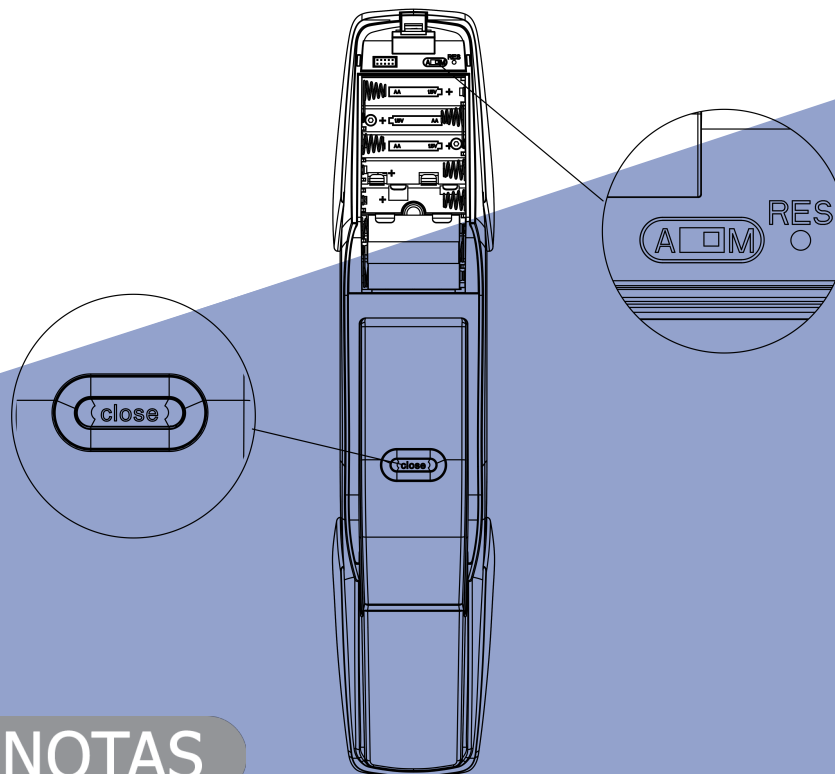

NOTAS

Si se intenta cinco veces incorrectamete la huella digital, el código PIN o la tarjeta en un lapso de cinco minutos, el sistema entrará en un estado inválido durante 100 segundos.

6.7 Modo de defensa



Botón de defensa

1. Activar: Después de cerrar con llave la puerta, presiona el botón  para habilitar el modo de defensa. Se escuchará la voz que dice "Modo de defensa habilitado". En este modo, cuando la puerta se desbloquee desde el interior, la alarma se activará.

2. Desactivar: Una vez que la puerta se abra correctamente desde el exterior, el modo de defensa se desactivará.

6.8 Funcion de manija segura.

Interruptor de la Manija Segura

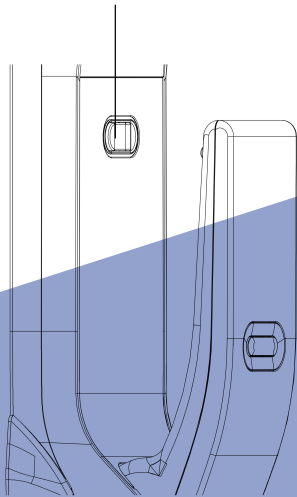

1. Habilitar: mueve el interruptor de la función de la manija segura para mostrar la marca "roja". Una vez que la función de la manija segura está habilitada, la manija interior quedará bloqueada.

2. Deshabilitar: mueve el interruptor de la función de la manija segura para mostrar la marca "verde". La manija interior se puede empujar o jalar libremente.

6.9 Interruptor de silencio / Voz

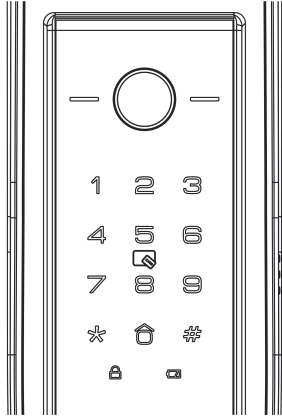

1. Voz > Silencio: Cuando la configuración predeterminada es el modo de voz, mantén presionado el botón [#] para habilitar el modo de silencio. Después de que la cerradura vuelva al estado de reposo, el modo de silencio se desactivará automáticamente.

2. Silencio > Voz: Cuando la configuración predeterminada es el modo de silencio, mantén presionado el botón [#] para habilitar el modo de voz. Después de que la cerradura vuelva al estado de reposo, el modo de voz se desactivará automáticamente.

6.10 Restaurar configuración de fábrica

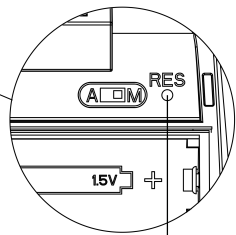
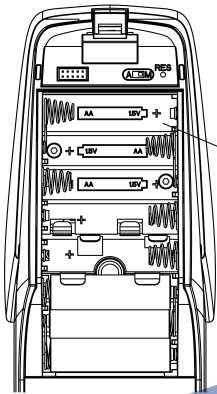

Botón de reinicio

Mantén presionado el botón [RES] durante 5 segundos para restablecer la cerradura a la configuración de fábrica. Se escuchará la voz que dice "Restaurado a la configuración de fábrica. Cambia el código PIN maestro". Después de esto, se borrarán toda la información y configuraciones de usuario.

! NOTAS

Después de que la cerradura se haya restablecido a la configuración de fábrica, todos los usuarios y configuraciones serán eliminados. El código PIN maestro se cambiará a [123456789] y se requerirá cambiarlo de inmediato.

6.11 Fuente de alimentación de emergencia

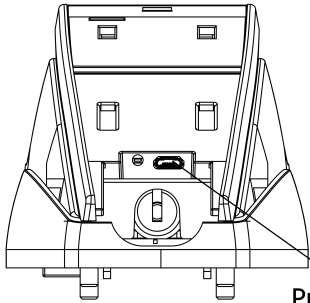

Puerto de Alimentación
de Emergencia

Cuando el voltaje de la batería es demasiado bajo para abrir la cerradura desde el exterior, puedes usar un banco de energía de 5V para cargar la cerradura de la puerta a través del puerto Micro USB. Después de desbloquear la puerta, por favor reemplaza todas las baterías de inmediato.

NOTAS

Cuando el voltaje de la batería sea inferior a 4.8V, se escuchará la voz que dice «Batería baja, por favor reemplace todas las baterías» cada vez que se desbloquee la puerta. Por favor, reemplace todas las baterías de inmediato y no mezcles baterías viejas con baterías nuevas al hacer el reemplazo.

6.12 Reemplazar la batería.

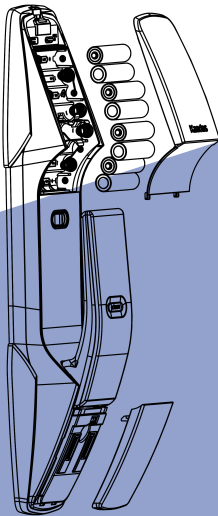

Se requieren baterías alcalinas AA de 1.5V. Se necesitan un total de 8 piezas, divididas en 2 grupos.

Un grupo es suficiente para alimentar el dispositivo, mientras que dos grupos se utilizan para prolongar el tiempo de funcionamiento.

6.13 Botón de reinicio

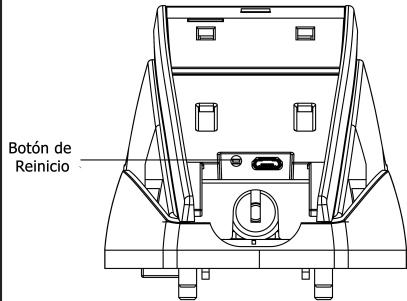

Presiona el botón de reinicio para reiniciar la cerradura cuando el sistema no responde. No se eliminarán los datos de usuario.

NOTAS

Al cerrar la puerta, ten en cuenta el espacio entre el marco de la puerta y la manija de empuje. No introduzcas la mano en la puerta.

Marco de la puerta

Puerta

