



Manual de Instrucciones



**DINAMOMETRO DIGITAL DE GRUA
SERIE DR-T RANGO DESDE 1 HASTA 200
TONELADAS CON CONTROL REMOTO**

SKU: BLUE-DRT



(81) 8315 5764



ventas@bluemetric.mx

Contenido

GUÍA DE USO SEGURO:.....	1
CAPÍTULO 1 CARACTERÍSTICAS Y ESPECIFICACIONES.....	1
2. Principales datos técnicos	2
3. Especificaciones	3
4. Ilustración de apariencia.....	4
5. Fuente de alimentación	5
CAPÍTULO 2 LA PANTALLA.....	5
CAPÍTULO 3 GUÍA DE USO	7
CAPÍTULO 4 Configuración de parámetros y CALIBRACIÓN.....	10
2 Calibración.....	15
CAPÍTULO 5 ILUSTRACIÓN EN PANTALLA.....	19

GUÍA DE USO SEGURO:

1. No sobrecargue el indicador de carga de Dyna-link.
2. No realice gastos de pesaje. Permanezca a distancia cuando medidor de carga Dyna-link está en funcionamiento
3. No realice un peso bajo condiciones de viento fuerte que puede causar una lectura incorrecta
4. No lleve a cabo un peso en un entorno de rápidos cambios en la temperatura que puede causar una lectura incorrecta
5. No trate de abrir este indicador de carga Dyna-link, no tiene piezas que pueda reparar.
6. No quitar el tapón de cuerda de alambre de gancho. Por razones de seguridad, siempre se aplica.
7. Quite todas las cargas de grillete o gancho cuando no se utiliza.
8. Antes de pesar, comprobar y asegurarse de que todos los colgantes / load-recepción de los elementos / aparatos están en buenas condiciones.
9. gancho de retención, pernos de los grilletes, la seguridad y los cierres de forma periódica. Contacte con su distribuidor de piezas de repuesto en caso de defecto, deforme o usar lo hemos encontrado.
10. Siempre levantar cargas verticalmente.

CAPÍTULO 1 CARACTERÍSTICAS Y ESPECIFICACIONES

Perfil:

ERT indicador de carga de Dyna-link es un instrumento extremadamente bien construido para uso en la industria, como una oferta de herramientas estándar de aplicación universal, si se utiliza como pesador de la grúa convencional o para medir la fuerza, ERT medidor de carga Dyna-link es controlado por microprocesador para la exactitud de la precisión, la calibración es más fácil con el mando a distancia por infrarrojos

1. Características estándar:

- ✦ Construcción robusta.
- ✦ Precisión: 0,1% de la capacidad
- ✦ Todas las funciones y las unidades se muestran claramente en la pantalla LCD (con retroiluminación),
- ✦ Dígitos son de 1 pulgada de alto para la visión lejana fácil.
- ✦ Dos programables por el usuario Set-Point se puede utilizar para aplicaciones de seguridad y de advertencia o de límite de peso.
- ✦ Larga duración de la batería, el 3 de estándar "LR6 (AA)" pilas alcalinas de tamaño.
- ✦ Todas las unidades de uso común internacionalmente reconocidas están: kilogramos (kg),

toneladas (t) de libras (lb), Newton y kN (kN)

- ◆ infrarrojos del mando a distancia fácil de la calibración (con contraseña)
- ◆ El control remoto infrarrojo con muchas funciones: "CERO", "tara", "Clear", "PICO", "acumular", "HOLD", "Unidad de Cambio", "Comprobar tensión" y "Apagado"
- ◆ 4 teclas mecánica local: "ON / OFF", "CERO", "PICO" y "Unidad de Cambio".

Warning de batería baja.

- ◆ RF indicador de palma inalámbrica (comunicación bi-dirección) available (opcional).

2. Principales datos técnicos

Norma	De acuerdo con OIML clase III
Mostrar	25 mm (1") 5 dígitos LCD
Encienda el rango de cero	20% fs
Manual de cero Rango	4% fs
Rango de tara	20% fs
Tiempo estable	≤ 10 segundos
Indicación de sobrecarga	100% fs + 9e
Max. Seguridad de carga	125% fs
Final de carga	400% fs
Duración de la batería	≥ 100 horas
Tipo de batería	"LR6 (AA)" pilas alcalinas de tamaño. 1.5V x 3
Temp del funcionamiento	- 10 °C ~ +40 °C
Humedad de funcionamiento	≤ 85% de humedad relativa de menos de 20 °C
Control remoto a distancia	Min. 15m
Batería del mando a distancia	pila AAA, 1.5V x 2

3. Especificaciones

MODELO	Max. capacidad (Kg / lb)	Min. pesan (Kg / lb)	División (Kg / lb)	cuenta total de la pantalla (n)
ERT -01	1000 / 2200	10 / 20	0.5 / 1	n = 2000
ERT -02	2000 / 4400	20/40	1 / 2	n = 2000
ERT -03	3000 / 6600	20/40	1 / 2	n = 3000
ERT -05	5000 / 11000	40/80	2 / 4	n = 2500
ERT -10	10000 / 22000	100/200	5 / 10	n = 2000
ERT -15	15000 / 33000	100/200	5 / 10	n = 3000
ERT -20	20000 / 44000	200 / 400	10/20	n = 2000
ERT -30	30000/66000	200/400	10/20	n = 3000
ERT -50	50000/110000	400/800	20/40	n = 2500
ERT -100	100000/220000	1000/2000	50/100	n = 2000
ERT -200	200000/440000	20000/4000	100/200	n = 2000

4. Ilustración de apariencia

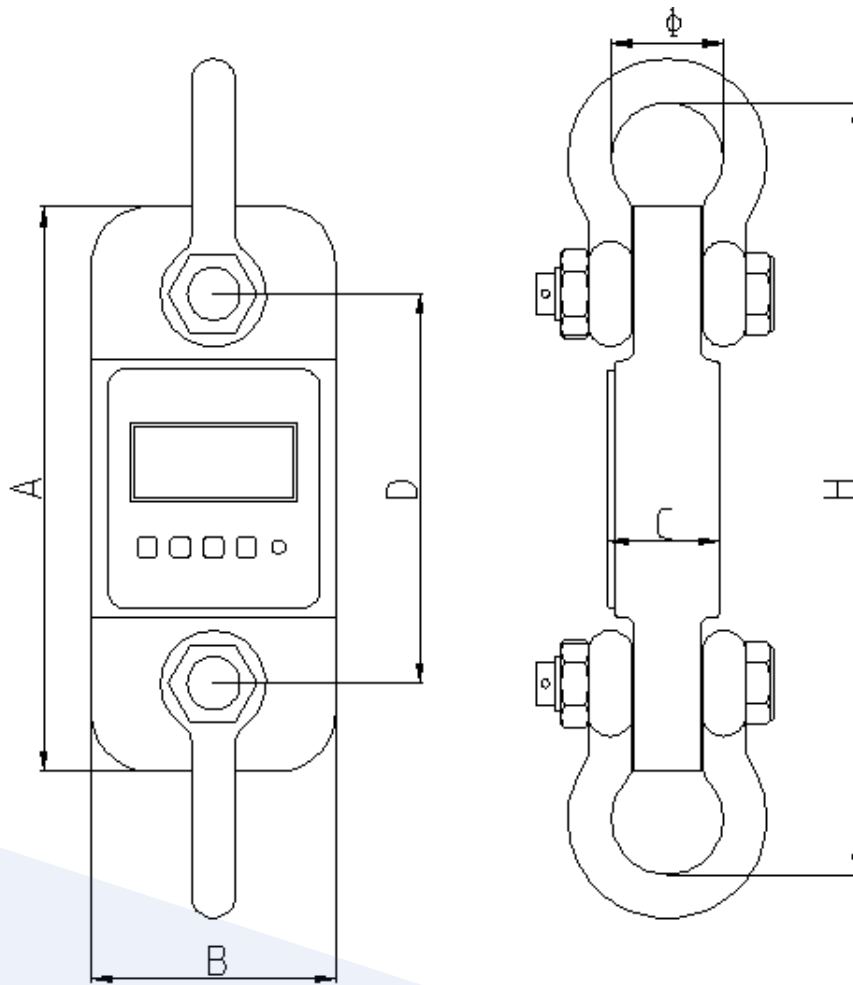

CAPACIDAD	A(mm)	B(mm)	C(mm)	D(mm)	Ø(mm)	H(mm)	MATERIAL
1000kg	245	112	37	190	43	335	Aluminio
2000kg	245	116	37	190	43	335	Aluminio
3000kg	260	123	37	195	51	365	Aluminio
5000kg	285	123	57	210	58	405	Aluminio
10000kg	320	120	57	230	92	535	Acero
15000kg	375	128	74	260	127	660	Acero
20000kg	375	128	74	260	127	660	Acero

30000kg	420	138	82	280	146	740	Acero
50000kg	465	150	104	305	184	930	Acero
100000kg	570	190	132	360	229	1230	Acero
200000kg	725	265	183	440	280	1380	Acero

5. Fuente de alimentación

Batería: "LR6 (AA)" pilas alcalinas tamaño. 1.5V x 3

Actual: la carga Dyna-link media indicador actual es de unos 8 mA DC, 3pcs pilas nuevas puede ser utilizado por cerca de 200 horas.

Aviso de batería baja: Cuando los flashes dígitos, significa que la batería necesita ser reemplazada. El indicador de carga de Dyna-link se apagará automáticamente después de la operación 1 ó 2 horas.

CAPÍTULO 2 LA PANTALLA



1. PANTALLA LCD

25 mm (1") 5 dígitos LCD con todas las funciones y unidades

2. CLAVE

a. ON / OFF:

1. Pulse ON / OFF de tres segundos, la carga Dyna-link a su vez un medidor en la.

2. Cuando en el estado, el botón ON / OFF de tres segundos, el indicador de carga de Dyna-link apague.

b. CERO:

Cuando DYNA indicador de carga LINK encender sin carga en el gancho, pero hay pequeños dígitos en la pantalla, pulse esta tecla para obtener la lectura de cero.

c. PEAK:

1. Cuando el peso está cambiando, pulse este botón se mostrará la lectura máxima,
MANUAL DEL USUARIO 5 ERT1.005.001.SSE

2. Pulse esta tecla de nuevo, la lectura se reanuda el cambio.

d. UNIDAD:

1. Presione la tecla de UNIDAD, la unidad en la pantalla LCD se circlely cambiar la secuencia: "kg" → "t" → "libra" → "KLB" → "N" → "N k" → "kg"

3. MANDO A DISTANCIA

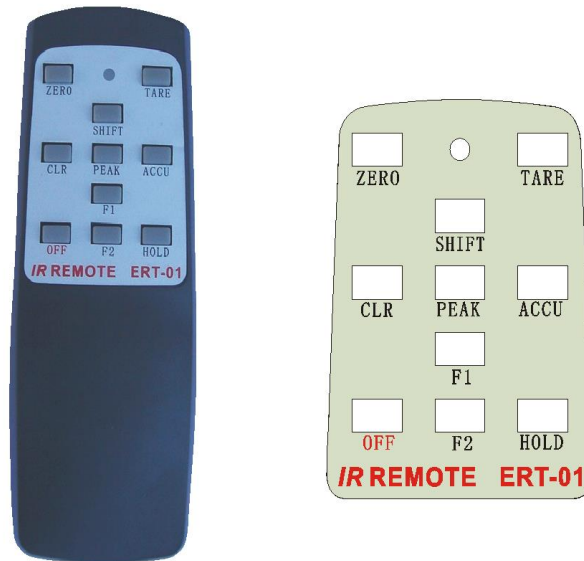

Pulse cualquier tecla del mando a distancia, la luz en el controlador de flash.

Función clave:

1. ZERO:

- Quando el indicador de carga de Dyna-link encender sin ningún peso sobre el arco o el gancho, pero hay pequeños dígitos en la pantalla, pulse esta tecla para obtener la lectura de cero.
- Al establecer los parámetros y el proceso de calibración, lo utilizó para crear valor

2. TARE:

- En el estado de peso, la función es igual a la tecla TARE en superposición
- Al establecer los parámetros y el proceso de calibración, lo utilizó para mover dígitos (el flash elegido dígitos)

3. SHIFT:

- Al sopesar la situación, que se utiliza para el cambio de función, o utilizar con otra tecla para una función más.
- Al establecer los parámetros y el proceso de calibración, lo utilizó para confirmar el ajuste.

4. Clear

- Al sopesar la situación, que se utiliza para el valor de la acumulación de claro.
- Al establecer los parámetros y el proceso de calibración, que utiliza para el valor sobre el suelo.

5. PEAK

Se utiliza para la función de espera, detalles, véase el Capítulo 3-4.

6. ACCU

Se utiliza para la función de acumulación, detalles, véase el Capítulo 3-6.

6. F1

Tecla de función, se utiliza con F2 a la vez. Introduzca la contraseña procedimiento de ajuste.

7. F2

Tecla de función, se utiliza con F1 juntos. Introduzca la contraseña procedimiento de ajuste.

8. HOLD

Se utiliza para la función de espera, detalles, véase el Capítulo 3-5.

9. OFF

Pulse el botón "OFF" 3 segundos, el indicador de carga de Dyna-link se apagará

MANUAL DEL USUARIO 6 ERT1.005.001.SSE

CAPÍTULO 3 GUÍA DE USO

◆ Expresan clave en DYNA superposición LINK, 【expresar tecla del mando a distancia.

Uno de encendido / apagado

◆ ENCENDER

Presione (ON / OFF) 1 segundo, la pantalla de la siguiente manera:

OPERACIÓN	PANTALLA	ILUSTRACIÓN
(ON / OFF)	【8.8.8.8.8.】	Mostrar dos veces
	【Ert.】	Mostrar dos veces
	【xxxxx】	Mostrar la capacidad de
	【U 4.XX】	Visualización de la tensión actual de la batería
	【-----】	Esperando estable
	【 O】	"STB" de pantalla, que puede pesar ahora

Es muy recomendable que después de encender, espere varios minutos y luego comienzan a operar.

◆ APAGUE

1	Presione (ON / OFF) 1 segundo
2	Pulse 【】 OFF tres segundos.
3	Seleccione desactivar método de la hora de establecer los parámetros, el LINK DYNA mostrará 【-】 tras su operación en 15 minutos para ahorrar energía, y se apagará automáticamente después de 60 minutos.

2 Cero

	OPERACIÓN	PANTALLA	Cuando DYNA LINK se enciende, en general, DYNA muestra LINK [[0]], si digits pequeña pantalla sin carga, pulse esta tecla.
1	Pulse 【】 CERO	[[0]]	
2		[[0]]	

3 tara

◆ TARA DIRECTAMENTE

	OPERACIÓN	PANTALLA	Después de encender, colgando tara como honda, por cable en un primer momento, pulse esta tecla "N" de flash, entonces el LINK DYNA indicará el peso neto de las mercancías.
1	Pulse 【】 TARA	[[0]]	
2		[[0]]	

◆ JUEGO DE PESO TARA POR ADELANTADO

OPERACIÓN	PANTALLA	ILUSTRACIÓN
【SHIFT】 【TARE】	[[0000.0]]	Peso reciente de Tara
【TARE】		Mover parpadear el dígito, el dígito elegido
【ZERO】 o 【CLEAR】	[[xxx]]	Setear el conocido peso de tara
【SHIFT】	[[- xxx]]	Salida, "N" flash, muestra el peso de tara menos, después de colgar a los bienes, se mostrará el peso neto de los bienes.

4 Mantenga

OPERACIÓN	ILUSTRACIÓN
Pulse 【】 HOLD	Mantenga la lectura del peso,
Pulse 【】 HOLD	Vuelve a pesar

5 Acumulación

OPERACIÓN	PANTALLA	ILUSTRACIÓN
Pulse 【ACCU】	[[No***]]	Los tiempos actuales de acumulación
	[[L****]]	Últimos cuatro dígitos del valor total
	[[H****]]	Primeros cuatro dígitos del valor total

Después de pantalla por encima de dos veces el contenido, el LINK DYNA volverá automáticamente, también puede pulsar **【HOLD】** para volver

Búsqueda de acumulaciones

OPERACIÓN	PANTALLA	ILUSTRACIÓN
【SHIFT】 【ACCU】	[[No.***)	Los tiempos actuales de acumulación
	[[*****]	lectura del peso actual
	[[L****]	Últimos cuatro dígitos del valor total
	[[H****]	Primeros cuatro dígitos del valor total
【SHIFT】	[[*****]	Volver

Pulse **【TARE】** y **【ZERO】** puede avanzar o retroceder para ver diferentes Veces el valor de la acumulación o el valor del peso actual.

7 Borrar

OPERACIÓN	PANTALLA	ILUSTRACIÓN
【CLEAR】	[[CLr]]	
【CLEAR】	[[noCLr]	Cancelar clara
【SHIFT】	[[8.8.8.8.]]	Confirmar clara

8 voltajes de la batería de verificación

OPERACIÓN	PANTALLA	ILUSTRACIÓN
【SHIFT】 【F1】	[[U 6.**]	Visualización de la tensión actual de la batería
【SHIFT】		Volver

9 PICO

OPERACIÓN	ILUSTRACIÓN
Presione (PEAK) o Pulse 【PEAK】	Mostrar el valor máximo
Presione (PEAK) o Pulse 【PEAK】 de nuevo	Volver el estado de peso.

10 Mostrar cero

OPERACIÓN	ILUSTRACIÓN
【SHIFT】 【ZERO】	Pantalla actual punto cero

11 Unidad

OPERACIÓN	ILUSTRACIÓN
Unidad	Elija la unidad, Un = 0: kg, Un = 1: libra, Un = 2: N, Un = 3: KN, Un = 4: toneladas, En general, elija Un = 0 cuando la ex-acción.
【SHIFT】 【HOLD】	

CAPÍTULO 4 Configuración de parámetros y CALIBRACIÓN

Usted puede utilizar el control remoto para operar la configuración de parámetros y calibración

Tecla de función

CLAVE	FUNCIÓN
【TARE】	Mover dígitos (el dígito flash elegido)
【ZERO】	Establecer el valor de liquidación
【CLEAR】	Establecer el valor de abajo
【SHIFT】	Confirmar la salida

1. Ajuste de parámetros

1. ENCENDER

OPERACIÓN	PANTALLA	ILUSTRACIÓN
Presione (ON / OFF) un segundo	88888	Mostrar dos veces
		Mostrar dos veces
	6000	Nueva DYNA LINK, la pantalla 6000, si DYNA LINK esta calibrado, la capacidad de visualización de la pantalla

	U x.xx	Visualización de la tensión actual de la batería
	-----	Espere estable
	0	Mostrar el punto cero, por lo general "STB", "kg" pantalla

En general, voltaje de la batería debe ser mayor que U 3,00, inferior a 4,66 U, si el voltaje es menor que U 2.80, cifras de flash, la batería debe ser recargada.

2. Ajuste de parámetros.

OPERACIÓN	PANTALLA	ILUSTRACIÓN
Pulse 【F1】 y 【F2】 al mismo tiempo tres segundos	P0000	Segundo dígito flash, utilice la función para mover el valor de dígitos, sistema
Pulse 【TARE】 【ZERO】 【CLEAR】	P8888	Entrada 8888,8888 es la contraseña de ajuste de parámetros
Pulse 【SHIFT】	CONFIGURACIÓN	Confirmar, entrar a ajuste de programa de parámetros
Pulse 【TARE】	FS=06	Nueva DYNA LINK, la pantalla FS = 06, si DYNA LINK está calibrado, la capacidad de visualización de la pantalla.
Pulse 【ZERO】 o 【CLEAR】 para elegir	FS=05	Elegir la capacidad, la pantalla 02/03/05/06/10/15/20/30/50/60/75 circular, toma la tapa = 500 kg como ejemplo, elija FS = 05
Pulse 【TARE】 para confirmar	Id=05	Nueva DYNA LINK, el identificador de pantalla = 05, si DYNA LINK está calibrado, la pantalla división calibrada.
Pulse 【ZERO】 o 【CLERA】 para elegir	Id=02	Seleccione la división, la pantalla muestra 01/02/05/10/20 circular. 500kg si el división de DYNA LINK es 0,2 kg, así que elige Id = 02
	Pt=0	Nueva DYNA LINK, la pantalla muestra Pt = 0, si DYNA LINK está calibrado, la pantalla muestra posición decimal calibrada

Pulse 【ZERO】 o 【CLERA】 para elegir	Pt=1	Elige la posición decimal, la pantalla muestra 0/1/2/3 circular, 0 = xxxxx, 1 = xxxx.x, 2 xxx.xx =, 3 = XX.XXX, Cap.500kg DYNA LINK elegir Pt = 1
Pulse 【TARE】 para confirmar	Ab=24	Mostrar rango cero, A: cero amplia con la mano, b: rango de cero automáticamente, 0 a 5 en total 6 opciones: 0 = 0% F. S, 1 FS = 2%; FS 2 = 4%; FS 3 = 10%; FS 4 = 20%, 5 = 50% FS, en general, no cambiar este parámetro.
Pulse 【TARE】 para confirmar	Cd=11	Nueva DYNA LINK, la pantalla CD = 11, si DYNA LINK está calibrado, la pantalla muestra valor calibrada.
Pulse 【ZERO】 o 【CLERA】 para elegir	Cd=11	C: rango cero- de seguimiento , 0 a 5 en total 6 opciones; 0 = 0d; 1 = 0.5d, 2 = 1d, 3 = 1.5d, 4 = 2d; 5 = 2.5d d: la velocidad de visualización, 0 a 2 en total 3 opciones; 0 = lento, una media =, 2 = rápido, antes de la calibración, ajuste CD = 00, después de la calibración, ajuste Cd = 11 otra vez, generalmente eligen Cd == 11 cuando el ex-acciones
Pulse 【TARE】 para confirmar	LL=2	Nueva DYNA LINK, la pantalla muestra LL = 2, si DYNA LINK está calibrado, la pantalla muestra valor calibrada
Pulse 【ZERO】 o 【CLERA】 para elegir	LL=2	LL: parámetro de filtro, 0 ~ 5 en total 6 opciones, de menor a mayor, antes de la calibración, ajuste LL = 0, después de la calibración, ajuste LL = 2 otra vez, generalmente eligen LL = 2 cuando la ex-acción

Pulse 【TARE】 para confirmar	Un=0	Nueva DYNA LINK, la visualización en pantalla Un = 0, si DYNA LINK está calibrado, la pantalla muestra unidad calibrada.
Pulse 【ZERO】 o 【CLERA】 para elegir	Un=0	Elija la unidad, Un = 0: kg, Un = 1: libra, Un = 2: N, Un = 3: KN, Un = 4: toneladas, En general, elija Un = 0 cuando la ex-acción.

Pulse 【TARE】 para confirmar	OFF 1	Nueva DYNA LINK, la pantalla OFF 1, si DYNA LINK está calibrado, la pantalla muestra valor calibrada.
Pulse 【ZERO】 o 【CLERA】 para elegir	OFF 2	Seleccione desactivar método, 0 ~ 2 en total 3 opciones; 0: desactivar a mano; 1: si no hay operación, la pantallas de visualización [-] después de 15 minutos para ahorrar energía; 2: si no hay operación, la pantallas de visualización [-] después de 15 minutos, y se apagará automáticamente después de 60minutes.Generalmente, seleccione OFF = 2 cuando la ex-acción.
Pulse 【TARE】 para confirmar	[SP1]	Ajustar el punto 1
Pulse 【TARE】 para confirmar	[1 OFF]	Nueva DYNA-LINK, la visualización en pantalla 1 OFF, si Dyna-link está calibrado, la pantalla muestra valor calibrada.
Pulse 【ZERO】 o 【CLERA】 para elegir	[1 LO]	Elija modo set point 1: "1 OFF" significa set point 1 no función, "1 LO" es ajustar set point 1 menor, "un HI" Es ajustar set point 1 alta.
Pulse 【TARE】 para confirmar	[02000]	Nueva DYNA-LINK, la pantalla muestra 02,000, si Dyna-link está calibrado, la pantalla muestra valor calibrada.
Pulse 【ZERO】 o 【CLERA】 para ajustar valor, Pulse 【ACCU】 para mover dígitos	[02000]	Ajuste el Valor "LO 1" o "1 HI".
Pulse 【TARE】 para confirmar	[SP2]	Ajusta punto 2
Pulse 【TARE】 para confirmar	[2 OFF]	Nueva DYNA-LINK, la visualización de pantalla 2 OFF, si Dyna-link está calibrado, la pantalla muestra valor calibrada.
Pulse 【ZERO】 o 【CLERA】 para elegir	[2 LO]	Elija el modo set point 2: "2 OFF" significa ajusta punta 2, no función, "2 LO" es ajuste el punto 1 a valor bajo, "2 HI" es ajuste punto 2 de valor alto.
Pulse 【TARE】 para confirmar	[02000]	Nueva DYNA-LINK, la pantalla muestra 02,000, si Dyna-link está calibrado, la pantalla muestra valor calibrada.

Pulse 【ZERO】 o 【CLERA】 para ajustar valor, Pulse 【ACCU】 para mover dígitos	【02000】	Ajuste el " Valor "2 LO" o "2 HI
Pulse TARE】 para confirmar	【g= 】	la aceleración de la gravedad
Pulse ZERO】 o 【CLERA】 para ajustar valor, Pulse 【ACCU】 para mover dígitos	【9.82 】	Nueva DYNA-LINK, la pantalla 9.7930, si Dyna-link está calibrado, la pantalla muestra valor calibrada del área. El usuario puede cambiar de valor local, pulse 【TARE】 para cambio de dígitos, Pulse 【CERO】 para cambiar el valor. El valor limitado es 9.783-9.832
Pulse 【SHIFT】	Fin	Confirmar por encima de ajuste de parámetros, salida del programa de ajuste de parámetros.

1. Si usted encuentra una mala operación antes de terminar, Pulse **【TARE】** la pantalla mostrará de ajuste de parámetros circular, error correcto, si se encuentra mal funcionamiento al terminar el programación de la configuración de parámetros, usted tiene que entrar en el programa de ajuste de parámetros de nuevo para corregir.

2. La capacidad de elegir se refieren a la división, la posición decimal, a continuación es la lista de detalles:

CAPACIDAD / DIVISIÓN	FS (CAP)	ID(división)	Pt(Posición decimal)
50kg/0.02kg	05	2	02
100kg/0.05kg	01	2	05
200kg/0.1kg	02	1	01
300kg/0.1kg	03	1	01
500kg/0.2kg	05	1	01
1000kg/0.5kg	10	05	1
2000kg/1kg	02	01	0
3000kg/1kg	03	01	0
5000kg/2kg	05	02	0
10000kg/5kg	10	05	0
15000kg/5kg	15	05	0
20000kg/10kg	20	10	0

2 Calibración

◆ Un punto del programa de calibración

OPERACIÓN	PANTALLA	ILUSTRACIÓN
	0.0	Tome Cap = 500kg DYNA LINK como ejemplo, Preste atención a que la pantalla muestre 0 después de colgar el peso de tare, se puede colgar peso de tare en un primer momento, a continuación, encienda.
Pulse 【F1】 y 【F2】 al mismo tiempo 3 segundos	P0000	Flash segundo dígito, utilice la tecla de función para mover los dígitos, ajuste valor.
Pulse 【TARE】 【ZERO】 【CLEAR】	P1111	Entrada 1111,1111 es la contraseña de calibración
Pulse 【SHIFT】	ESCALA	Confirmar, en el programa de calibración
Pulse 【SHIFT】	CALSP	Sin carga, la pantalla muestra 0, y esperar hasta que la pantalla muestra STB
Pulse 【SHIFT】	Cargar 1	En espera de carga
Peso estándar Colgantes de 500kg		Espera hasta que la pantalla muestra STB.
Pulse 【SHIFT】	0500.0	Capacidad de visualización, usted elije cuando ajuste de parámetros, y primer dígito de flash, espera hasta que la pantalla muestra STB.
Pulse 【SHIFT】	-----	Confirmar

	Fin	Fin de calibración
	500.00	Mostrar la capacidad de lo calibrado, a veces la pantalla muestra 499.96,499.98,500.02,500.04
Pulse 【TARE】	500.0	Mover la posición decimal
Poner el peso	0.0	Comprobar el punto cero, muestra 0,0, y la pantalla STB
Colgantes 500kg de peso de nuevo	500.0	A continuación es el programa de prueba para comprobar la exactitud DYNA LINK
Dejó 500 kg de peso y colgar en 4 kg de peso	4.0	4 kg es la capacidad mínima (20e), 5 kg, 10 kg también es aceptable.
Dejó 4 kg de peso, cuelge 100 kg de peso	100.0	100 kg es 500e, verifique la exactitud
Baje 100 kg de peso	0.0	Comprobar el punto cero

En general, utilice un programa de calibración de un punto, cuando se encuentra que la linealidad de DYNA LINK no es buena, utilice tres puntos de calibración de los progresos de la siguiente manera:

◆ Programa de tres puntos de calibración

OPERACIÓN	PANTALLA	ILUSTRACIÓN
	0.0	Tome Cap = 1000 kg DYNA LINK como ejemplo, Preste atención a que la pantalla dispone 0 después de colgar el peso de tare, se puede colgar peso de tare al principio, luego se enciende.

Pulse 【F1】 y 【F2】 al mismo tiempo tres segundos	P0000	Segundo dígito flash, utilice la función para mover el valor de los dígitos, ajustar valor.
Pulse 【TARE】 【ZERO】 【CLEAR】	P1111	Entrada 1111,1111 es la contraseña de calibración
Pulse 【SHIFT】	ESCALA	Confirmar, en el programa de calibración
Pulse 【SHIFT】	CALSP	Sin carga, la pantalla dispone 0, y esperar hasta que la pantalla dispone STB
Pulse 【SHIFT】	Carga 1	Primera calibración de carga
Colgando primera carga de 200kg		Se supone carga primero es 200kg, espere hasta que la pantalla dispone STB
Pulse 【SHIFT】	1000.0	Capacidad de la pantalla y el primer dígito flash
Pulse 【TARE】 【ZERO】 【CLEAR】	200.0	Entrada de 200 kg. Espere hasta que la pantalla dispone STB.
Pulse 【SHIFT】	-----	
	Carga 2	Calibración de segunda carga
Colgando segunda carga de 500kg		Supuesta segunda carga es 500kg, espere hasta que la pantalla dispone STB.
Pulse 【SHIFT】	0400.0	Pantalla de segunda carga mínima, igual a la primera carga más el 20% de su capacidad, y el primer dígito flash.
Pulse 【TARE】 【ZERO】 【CLEAR】	0500.0	Entrada de 500 kg. Espere hasta que la pantalla dispone STB.
Pulse 【SHIFT】	-----	
	Carga 3	Calibración de tercer carga
Colgando de 1000 kg de carga tercero		Se supone la carga tercera 1000kg, espere hasta que la pantalla disponga STB
Pulse 【SHIFT】	0700.0	Pantalla de tercera carga mínima, igual a la segunda carga más el

		20% de su capacidad, y el primer dígito flash.
Pulse 【TARE】 【ZERO】 【CLEAR】	1000.0	Entrada 1000kg. Espere hasta que la pantalla disponga STB.
Pulse 【SHIFT】	-----	
	-oL-	
	Fin	Fin de la calibración
	1000.00	Mostrar la capacidad calibrada, a veces la pantalla dispone 999.90,999.95,000.05,000.10
Pulse 【TARE】	1000.0	Mover la posición decimal
Poner el peso	0.0	Comprobar el punto cero, se muestra 0,0, y la pantalla STB
Colgando el peso 1000kg de nuevo	1000.0	A continuación es el programa de prueba para comprobar la exactitud DYNA LINK.
Baja el peso de 1000kg, cuelgue el peso de 10 kg	10.0	10 kg es la capacidad mínima (20e), 20 kg es aceptable
Baja el peso de 10 kg, colgar peso de 250 kg	250 .0	250 kg es 500e, verifica la exactitud
baje el peso	0.0	Comprobar el punto cero

1. Tiempo, entre CARGA1 y LARGA2, LARGA2 y CARGA3, el intervalo debe ser más grande que la primera carga: CARGA1 debe ser mayor de 20% de su capacidad, y $CARGA1 < CARGA2 < CARGA3$, en la mismo tiempo 20% de su capacidad.
2. Si el balance de cualquier punto de carga es inferior al 20% de su capacidad, después de terminar esta calibración del punto de carga, el LINK DYNA terminará el progreso de calibración automáticamente y retornar.

CAPÍTULO 5 ILUSTRACIÓN EN PANTALLA

PANTALLA	ILUSTRACIÓN	OBSERVACIÓN
[[CALSP]]	Introduzca calibración del punto cero	
[[SCALE]]	Introduzca calibración	
[[SETUP]]	Introduzca ajuste de parámetros	
[[UAdJ]]	Introduzca calibración de voltaje	
[[LoAd1]]	El primer punto de calibración	$CARGA1 < CARGA2 < CARGA3$
[[LoAd2]]	segundo punto de calibración	
[[LoAd3]]	Tercer punto de calibración	
[[—]]	Exceder límite alto	Peso tare no puede exceder la capacidad total
[[_]]	Exceder límite bajo	Peso tara no puede ser negativo
[[-----]]	Espera	
[[Err10]]	Peso menos de mínimo. Capacidad	No se puede acumular el valor
[[Err11]]	Tiempo acumulado de desbordamiento	No se puede acumular después de 30 veces

[[Err12]]	desbordamiento de peso acumulado	No se puede acumular después de 99999
[[Err13]]	Error en la acumulación repetida	No se puede acumular un peso en varias ocasiones
[[no***]]	Los tiempos actuales de acumulación	
[[H****]]	Peso acumulado de los primeros cuatro dígitos	Peso total = cuatro dígitos delanteros + últimos cuatro dígitos
[[L****]]	Últimos cuatro dígitos Acumulados de peso	Peso total = cuatro dígitos delanteros + últimos cuatro dígitos
[[CLr]]	Pregunte si usted realmente desea eliminar el peso acumulado	En caso de supresión de error
[[noCLr]]	Renunciar a la eliminación	
[[88888]]	Confirmar la eliminación	
[[SHIFt]]	Switch	
[[—]]	valor de entrada es demasiado grande	Cuando introduces entrada de tare o valor de peso.
[[__]]	valor de entrada es demasiado pequeño	Cuando introduces la entrada de tare o valor de peso

[[noACC]]	No contiene ninguna acumulada	al comprobar la acumulación
[-oL-]	Advertencia de sobrecarga	Peso tara + peso neto excede a la capacidad total+ 9e
[-Lb-]	Advertencia de batería baja	Apagará automáticamente después de un minuto
[[U*.**]]	El voltaje de la batería actual	
[[End]]	Fin	la hora de establecer los parámetros o de calibración listo
[[OFF]]	Apague	
[[Unstb]]	Valor de entrada antes de la exhibición de STB	



Dirección: Blvr. Antonio L. Rodríguez n. ° 3000, Piso 11 - Of. 1101 - Torre Albia, Col. Santa María, Mty - N.L. C.P.: 64650, México | Email: ventas@bluemetric.mx | (81) 8315 5764